

Panasonic

施工説明書
木質床材

フィットフローアー

品番：KEFV3□□・KEFV2□□

ペリティスフローアー-S eタイプ

品番：KEESV2□□・KEESV23□□

※品番の□には色柄を表す英数字が入ります。

※この商品は一般住宅およびそれに準じる居住施設の
屋内専用です。他の用途へのご使用はおやめください。
屋外および浴室内部など頻りに水分と接するところ
には使用しないでください。

■施工説明書をよくお読みのうえ、正しく安全に施工
してください。
特に「安全上のご注意」は、**施工前に必ずお読み
ください。**

■この商品は日本国内専用品ですので、日本国外での
設置はしないでください。

■施工説明書に記載されていない方法や、指定の部品を
使用しない方法で施工されたことにより事故や損害が
生じたときには、当社では責任を負えません。

■梱包材や残材は、法律に従って適切に処理してください。

■取扱説明書は必ずお客様にお渡しください。

安全上のご注意

必ずお守りください

人への危害、財産の損害を防止するため、必ずお守りいただくことを説明しています。

注意 ●接着剤を使用する際は、換気を十分に
必ず守る 守らないと、健康を害するおそれがあります。

施工に必要な工具 丸のこ類、金づち・ハンマー、フローアー用ステープル打ち機（ステープル使用時）

施工上のご注意

1 開梱は、施工直前に！

吸湿による曲がりなどが発生する原因となります。

●梱包を開けた状態で放置しない。
本製品は防湿梱包をしています。

この商品は特にばらつきを強調し、木材の質感を表現
しています。施工前に仮並べを行い、色・柄に適度な
ばらつきを持たせ、貼り上がりを確認してから、施工
（固定）をしてください。色・柄や仕上がりにおきまして、
施工後の責任は負いかねますのでご了承ください。

※本製品はF☆☆☆☆です。

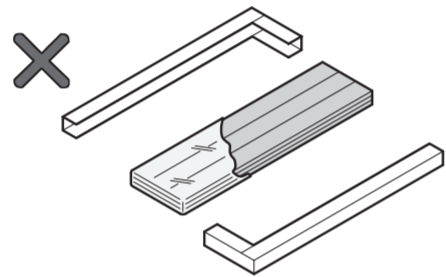

NK-329

2 くぎなどの固定は 雌（め）さね側に！

ステープル・スクリークぎは

長さ**38mm以上**

長辺・短辺の**両方**を固定！

上記以外を使用すると保持力が弱く、**反り**、**床鳴り**、**目すき**などの原因となります。

●フィニッシュネイルやブラッドネイル・通常くぎは使用しない。

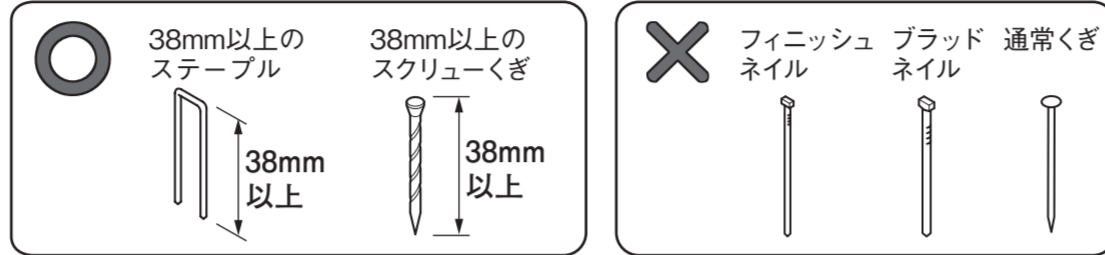

3 指定接着剤で必ず接着する！

指定以外の接着剤は床鳴り、突き上げ、目すきなどの原因となります。

■現場調達品

●接着剤は指定品を使用し、使用量を必ず守る。
●接着剤に記載の使用説明を確認する。

裏面	使用する接着剤 (室内空気環境に配慮した低VOC対策品です)	使用量目安	
		さね接着あり施工	さね接着なし施工
裏面	当社製：専用ウレタン接着剤(品番：MLE050U)	1.8坪/本	0.6坪/本
	コニシ(株)製：床職人 KU928C-X アプリバック	3.3坪/本	1.2坪/本
	KU928C-X 2wayバック	4.2坪/本	1.5坪/本
	オート化学工業(株)製：オートンアドハー-8000	3.3坪/本	1.2坪/本
	フロアスター-600	3.4坪/本	1.2坪/本
ネダジャンボ	4.9坪/本	1.7坪/本	
さね部	使用する接着剤 (室内空気環境に配慮した低VOC対策品です)	使用量目安	
当社製：さね部専用ボンド(品番：KE9501E)	さね接着あり	3坪/本	

●補助部材

目地用コーキング(別売)

品番・色	フロアー色記号	品番・色	フロアー色記号
DY：スモークオーク色	TY	BT：ブルー色	BT
TY：ウォールナット色	CY	DY：スモークオーク色	TT
JY：メープル色	EY	MZ：エクセルミディアム色	MT
JY：メープル色	JY	JY：メープル色	CT
WY：ホワイトオーク色	WY	JY：メープル色	ET
DY：スモークオーク色	DT	WY：ホワイトオーク色	AT

注)突き上げ防止のための壁とのすき間を隠す時に使用します。

4 木造合板捨て貼り下地専用！

●床暖房対応ではないので、床暖房パネル上には施工しない。

●下地の使用可否一覧

下地の種類		使用可否
合板捨て貼り	在来工法：12mm以上の合板 根太レス工法：24mm以上の構造用合板	○
乾式二重床	12mm以上の合板捨て貼り および際根太での固定が必要	
防音マット	※詳細は防音マットの 施工方法参照	×
根太のみ、石こうボード、パーティクルボード、コンクリート直接、コンクリート+転ばし根太、その他		

5 保管・取り扱いに注意！

●壁への立て掛けはせず、水平に保管する。

●一般の床材に比べて重いので、持ち運び、取り扱いに注意する。
(基材は高比重素材を使用しています。)

●屋外・土足での使用はしない。
(室内居室専用です。)

●浴室など頻りに水分と接するところには使用しない。
(下地材・床材は絶対に水にぬらさないでください。)

●落下や角部の当たりには十分注意する。
(さね部の破損の原因となります。)

●切断作業の際は、粉じんを吸入しないよう、保護マスク・保護眼鏡などを着用してください。

6 刃物・チップソーは「集成材・一般木材用」を使用する！

※丸鋸チップソー推奨品
(H24年3月現在)

メーカー	品名
日立電動工具	スーパーチップソー・ブラックII「集成材/一般木材用」

●この商品は高比重素材を使用しているため、刃物やチップソーの磨耗が早まる傾向にあります。
木質以外の材料(金属などの固いもの)の混入により、切断時に刃物をいためる場合があります。

●表面の欠けなど防止のため表面側からよく切れる刃物を使用する。

7 ワックス掛けに注意！

●この製品はワックス掛けをしなくても、美しさが長持ちします。
表面保護のためワックスを掛けることも可能です。

●必要な場合は使用方法を守り、ワックスを直接床にまかない。
(ふくれ、変色、ムラなどの不具合発生の原因となります。)

※ワックスをかける場合の推奨品：取扱説明書参照

一般の合板を基材とした木質床材とは**異なり**硬質チップボードを基材としています

特に下記注意事項を必ずお守りください

守らないと**曲がり**、**反り**、**床鳴り**、**目すき**、**突き上げ**の原因となります

●開梱は、**施工直前に！** (本文1-1 開梱は、**施工直前に！**)

硬質チップボード基材は、**水分**を嫌います

特に下記注意事項を必ずお守りください

守らないと**ふくれ**、**はがれ**、**突き上げ**、**変色**の原因となります

接着!!!

「さね接着あり施工」と「さね接着なし施工」のどちらかを選択

さね接着あり

雌（め）さねにも塗る

端も塗る

303mm間隔

ピッチを必ず守る

裏面(必須)
当社製：専用ウレタン接着剤(品番：MLE050U)
コニシ(株)製：床職人 KU928C-X アプリバック
KU928C-X 2wayバック
オート化学工業(株)製：オートンアドハー-8000
フロアスター-600
ネダジャンボ

さね部(必須)
当社製：さね部専用ボンド一般タイプ
(オレフィン系) KE9501E (500g)

さね接着なし

床材施工位置

40mm以内

裏面(必須)
当社製：専用ウレタン接着剤(品番：MLE050U)
コニシ(株)製：床職人 KU928C-X アプリバック
KU928C-X 2wayバック
オート化学工業(株)製：オートンアドハー-8000
フロアスター-600
ネダジャンボ

+

くぎ固定!!!

くぎ打ちは雌（め）さね側!

雌（め）さね

短辺側も打つ

短辺 **2** 箇所

長辺 **7** 箇所

くぎは38mm以上の、「スクリークぎ」か「ステープル」

水分に注意!!!

ぬれた下地の上に施工しない!

大引 含水率 15%以下

合板 含水率 13%以下

大引・根太 15%以下

根太 含水率 15%以下

水洗いしない! ワックスを床に直接散布しない!



1 下地組み



下地編

ご注意 下地合板をぬらしたり、含水率が高い状態で施工しない(床材の変色や反りの原因となります。)

木造在来工法 ※合板捨て貼り下地へのみ施工可能です。

1 大引と根太の寸法確認

右図の寸法になっていることを確認する。

重量物を置く場合は根太本数を密にするなどして、下地を補強してください。

2 根太組みした面に段差がないことを確認

段違いを防ぐため根太は両面プレーナーをかける。

3 接着剤とねじなどでの固定

大引、根太および合板は、ウレタン系または酢ビ系接着剤を塗布し、ねじなどで沈め打ちをして固定する。

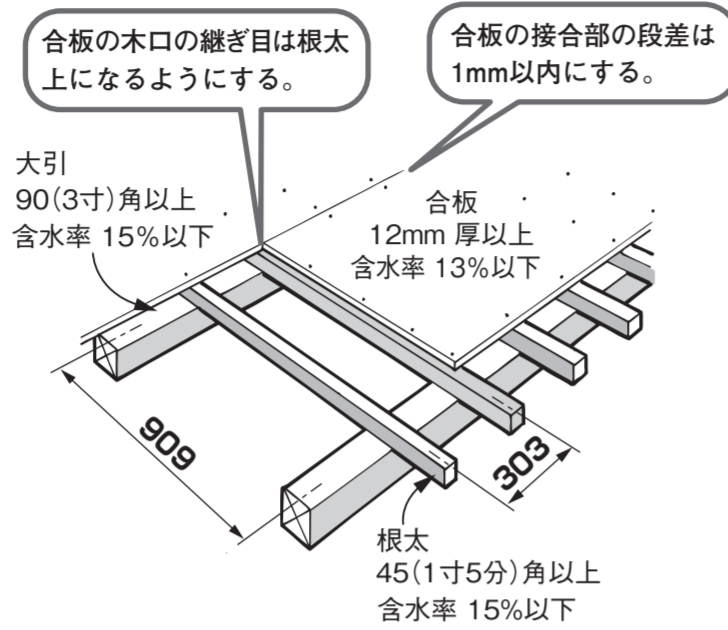

木造根太レス工法

1 大引と根太の寸法確認

右図の寸法になっていることを確認する。

重量物を置く場合は土台・大引本数を密にするなどして、下地を補強してください。

2 土台・大引を組んだ面に段差がないことを確認

段違いを防ぐため、土台・大引は両面プレーナーをかける。

3 接着剤とねじなどでの固定

土台、大引および構造用合板は、ウレタン系接着剤を塗布し、ねじなどで沈め打ちをして固定する。

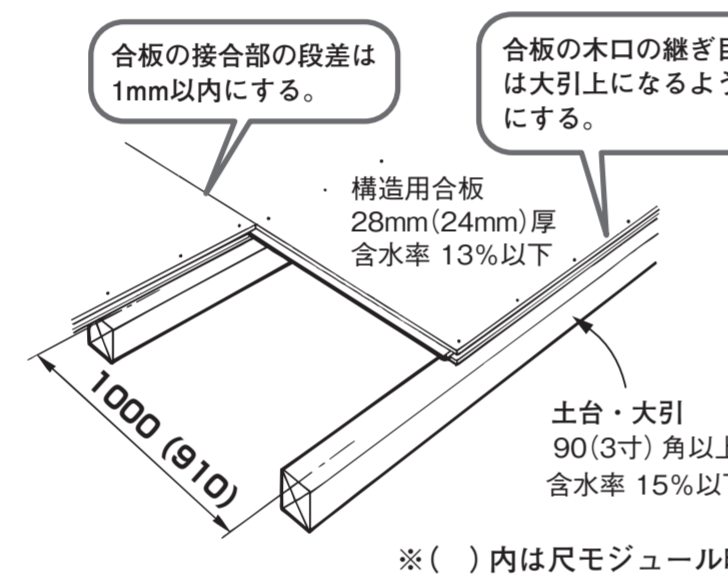

2 仮並べ・割り付け

1 仮並べ

美しく仕上げるために仮並べをして、色柄のバランスを確認してください。

2 割り付け

床材のデザイン性を活かしたり、突き上げを防ぐために、909mm(3尺)ずらしの乱尺貼りをおすすめします。

- 床材の伸び縮みを考慮し、壁際には3～5mm程度のすき間を確保する。
- 製品は雌(め)さねが手前になるようにする。
- 木造在来工法の場合、根太と床材の長辺方向が直交するように割り付ける。また、短辺方向の継ぎ目は必ず根太上になるように割り付ける。
- 木造根太レス工法の場合、土台または大引と床材の長辺方向が直交するように割り付ける。

床材と下地合板の割り付け

下地合板の継ぎ目と床材の継ぎ目が重ならないように割り付ける。(100mm以上ずらす)

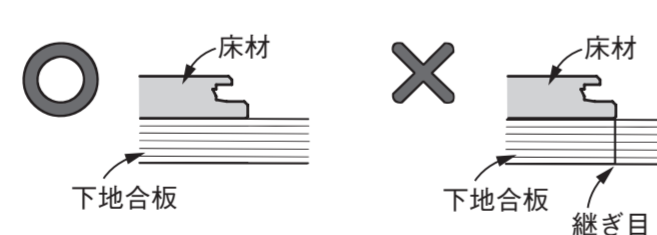

おすすめ切断方法 切断長さの微調整をする場合

○ 切削面が狭くカンナ抵抗小

× 切削面が広くカンナ抵抗大

●斜めカットを行わずにカンナ掛けを行うと、切削抵抗が多少大きくなり、作業性が悪くなります。(刃先を出しすぎていると刃物が負けます)

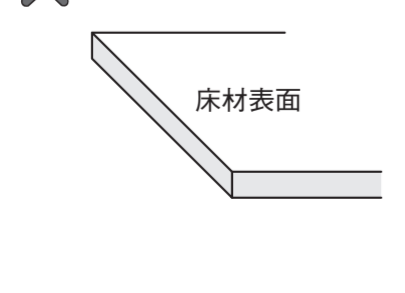
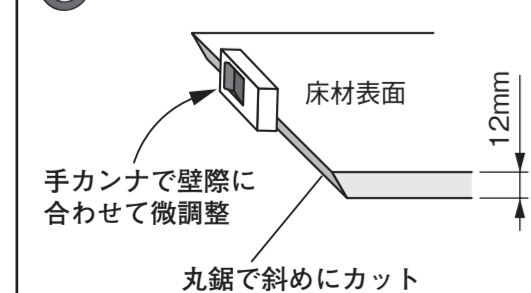

3 下地への固定



接着編＋くぎ打ち編

注意 接着剤を使用する際は、換気を十分に行う。必ず守る。守らないと、健康を害するおそれがあります。

ご注意 ●接着剤は指定品を使用し、使用量を必ず守る。指定以外の接着剤は床鳴り、突き上げ、目すきなどの原因となります。●接着剤が継ぎ目からはみ出したり床材表面に付着した場合は、硬化前に布で速やかにふき取る(硬化するととれなくなります。)

●必ずさね部の接着を行う。目すきの原因となります。さね接着あり施工の場合のみ

3-1 接着する 「さね接着あり施工」と「さね接着なし施工」のどちらかを選択

さね接着あり施工

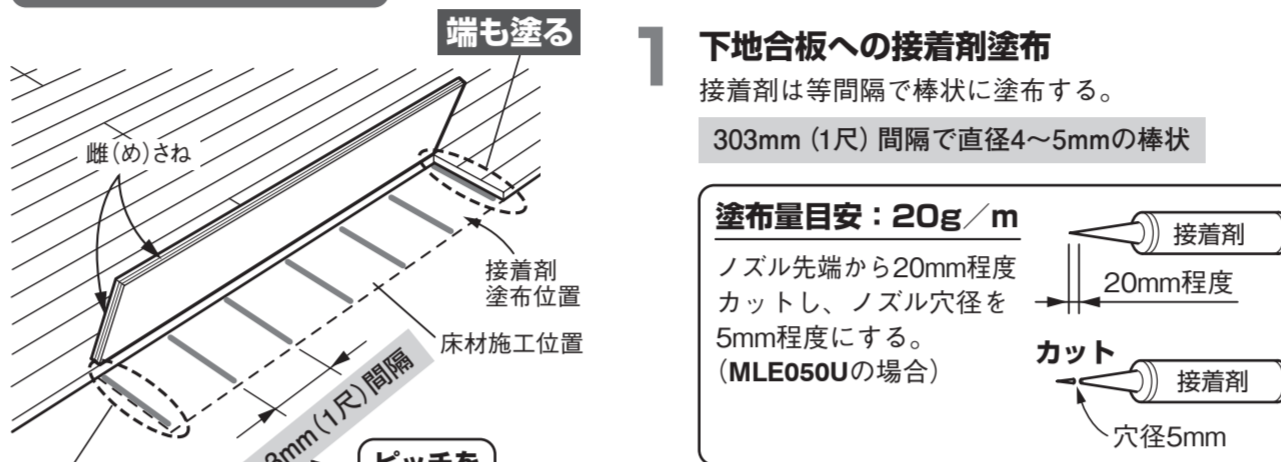

2 床材固定

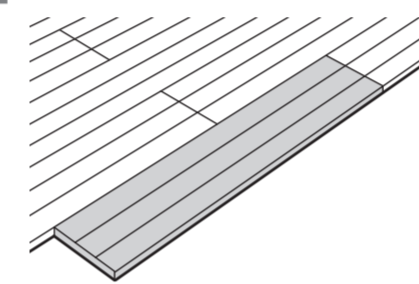

さね接着なし施工

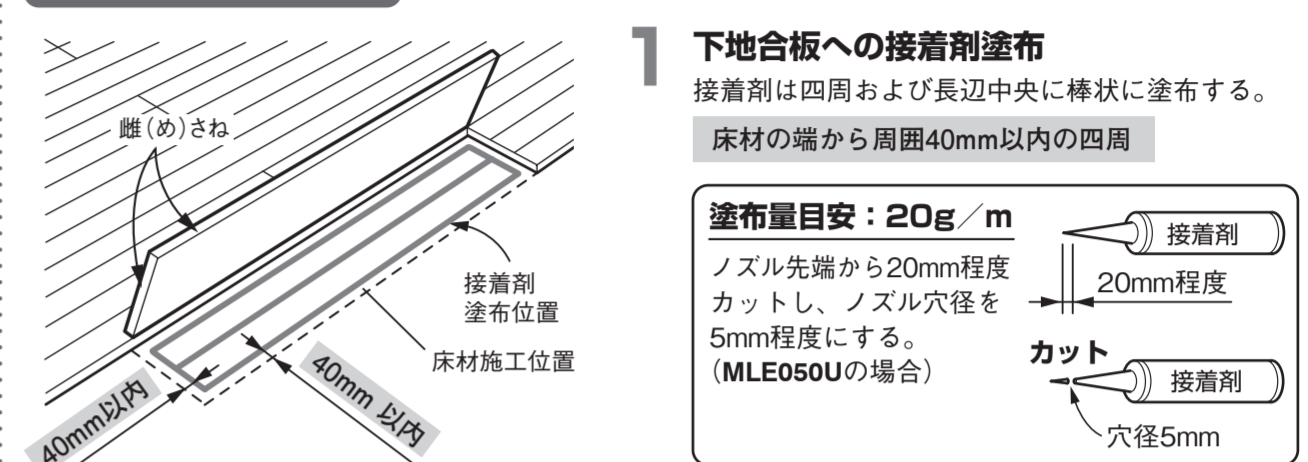

2 床材固定

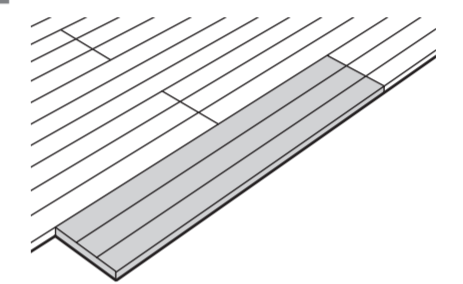

3-2 固定する 「ステープル打ち」と「くぎ打ち」のどちらかを選択

くぎ打ちは雌(め)さね側!

ご注意 施工を守らないと、材質の特性上、目すき・突き上げなどが起こりやすいので、右記のことに注意してください。

●必ず長辺・短辺の両方にステープルまたはスクリークぎで固定する。長辺部…7か所(303mm間隔) 短辺部…2か所

●足で荷重をかけ、下地に床材を密着させて打ち込む。

●頭がさね上部より飛び出しているときは、ポンチなどで必ず打ち沈める。

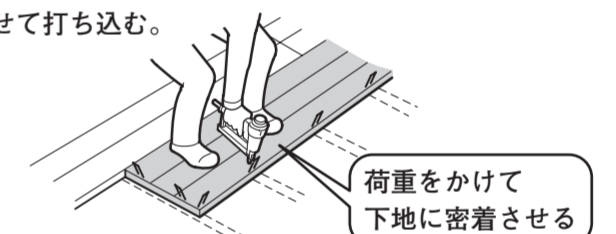
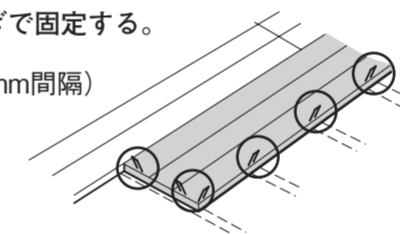

荷重をかけて下地に密着させる

1 床材の嵌合

- 床材の嵌合(締め付け)は必ず当て木をする。(床材を直接たたくと欠けやさねのつぶれの原因となります。)
- 当て木は雌(め)さね下凸部に当てる。(床材表面端部だけに当てると、床材表面の変形、割れの原因となります。)

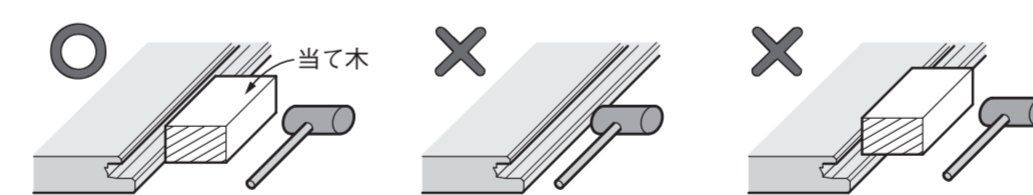

2 床材の固定

- 38mm以上のステープルを使う。
- ステープル打ち機の空気圧は試し打ちなどで調整をする。
- 45～60°程度の角度で打ち込む。(床材角部の欠けや嵌合不良、表面のふくれの原因となります。)
- 38mm以上のスクリークぎを使う。
- フィニッシュネイルやブラッドネイル・通常くぎは使用しない。
- くぎ頭の出すぎ、もぐりすぎに注意する。
- 45～60°程度の角度で打ち込む。(床材角部の欠けや嵌合不良、表面のふくれの原因となります。)

【雌(め)さね部固定箇所】長辺部…7か所(303mm間隔)、短辺部…2か所

くぎ打ちは雌(め)さね側!

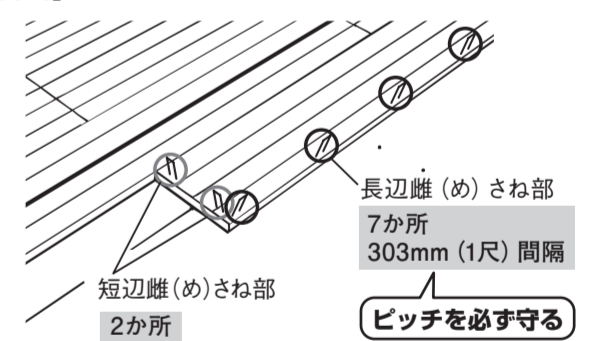

3-3 さねを接着する さね接着あり施工の場合のみ

雌(め)さね部への接着剤塗布

接着剤は雌(め)さね部の下側部分の全長に棒状に塗布する。

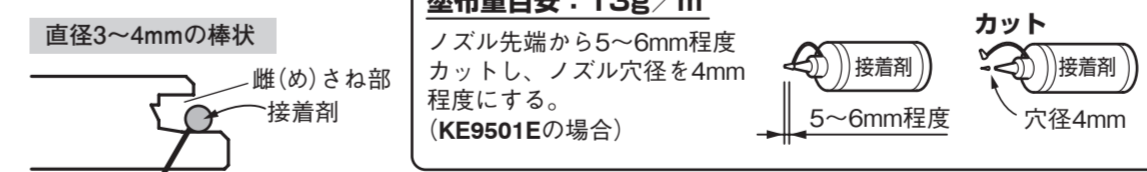

4 養生

●施工後はビニールシート・発泡シートなどの養生シートを敷きこみ、さらに、その上にダンボールや合板を敷いて十分に養生する。

ご注意 ●床用の養生テープを使用する。●養生中、雨水やペンキなどが養生シートにしこまないようにする。●養生シートは必ず床全体を覆う。(覆われていない部分に変色する原因となります。)



養生編

5 確認

●下記の表に従い、施工の仕上がりをチェックしてください。

チェック項目	チェック	チェック項目	チェック
表面に汚れ(接着剤付着・ごみ・砂など)がないことを確認しましたか?		床用養生テープを使用していますか?	
床暖房の昇温試験をするまでに、1週間以上養生しましたか?		養生シートで床全体が覆われていますか?	